

PACO TORRENT GUASP

(1931 - 2005)

**Un gran investigador
i una persona senzilla**

Vicent Ortuño

Arquitecte Tècnic i Llicenciat en Història

PACO TORRENT GUASP

Quan Josep Lluís Doménech em va proposar escriure alguna cosa sobre Paco Torrent, li vaig dir que sí d'entrada, perquè mon pare havia estat visitat per Paco Torrent i li tenia autèntica devoció. A mi, que tot just l'havia vist un parell de vegades, a resultes d'eixa veneració que se li tenia a ma casa, també em generava una certa simpatia per la persona i una gran admiració pel metge.

Però més tard en començar a pensar sobre com plantejar-me el treball, em vaig adonar que havia estat massa agosarat. Efectivament, jo no podia escriure sobre el metge Paco Torrent, si no tinc cap formació ni coneixements sobre la medicina, perquè la revista DAUALDEU és científica. Li vaig comentar a Josep Lluís que si havia de fer alguna cosa sobre Paco Torrent, només gosaria fer-ho si era de tipus biogràfic, sobre la seua persona; la biografia del "metge", del "científic" i de "l'investigador" ja estava més o menys escrita i per gent qualificada, en canvi a mi m'atreia més saber com era el Paco marit, el Paco pare, el Paco persona del poble. Eixa coneixença és, sovint, negligida per la investigació sobre el personatge famós, s'hi bandegen aspectes de la seua personalitat que en el fons configuren la forma de ser del científic. Al carrer el científic "devora" l'home, però a casa es recorda el marit o el pare molt més que el metge.

Amb eixe criteri era evident que l'article no seria "científic", però Josep Lluís em va dir que també els resultava interessant. I amb eixes condicions em vaig posar a buscar informació i opinions de gent que el va conèixer i no a buscar en revistes d'informació mèdica. Evidentment, i com no podia ser d'una altra manera, em vaig adreçar a la seua dona Teresa Boluda i al seu fill Paco que molt amablement em van obrir les portes de sa casa i de la seua memòria.

José Andrés Torrent Moll, el seu pare, va nàixer a Campell (el poble de baix de La Vall de Laguar), però sa mare era de la família dels "manyets" de Fleix (el poble d'enmig) i va estudiar medicina a la Universitat de València.

Els estius els passava al poble i un d'eixos estius va conèixer Pura Guasp Garcia, que seria anys més tard la seua dona. Ella era d'Aldaia i va arribar a La Vall de Laguar perquè un germà seu que era rector va ser destinat a Benimaurell (el poble de dalt de La Vall de Laguar) i allà que se n'anaren el rector, la seua germana i Pura, la filla d'aquesta.

Acabada la carrera va estar un temps de metge a Fontilles i el primer poble on va anar de metge va ser Ondara. A Aldaia va nàixer la primera filla, Pura Torrent Guasp; poc després es van instal·lar a Ondara, al carrer Roser, núm. 1, on van situar també la consulta. El segon fill, José Andrés, ja va nàixer en el nou domicili, uns catorze mesos més tard, el 1924. A Ondara s'hi van estar al voltant de set anys, fins el 1929/30, que se'n van anar a Gandia. Als pocs mesos d'arribar a Gandia, el dia 7 d'octubre de 1931, vivint ja al carrer Major, va nàixer el tercer fill i, clar, li posen Paco perquè Sant Francesc de Borja era de Gandia.



José Andrés Torrent Moll. La Vall de Laguar.



José Andrés Torrent Moll l'últim any de carrera. Aprox. 1919/20.



José Andrés Torrent Moll, Pura Guasp Garcia i la filla Pura Torrent Guasp. Aprox. 1923.





Paco Torrent Guasp. Aprox. 1932.

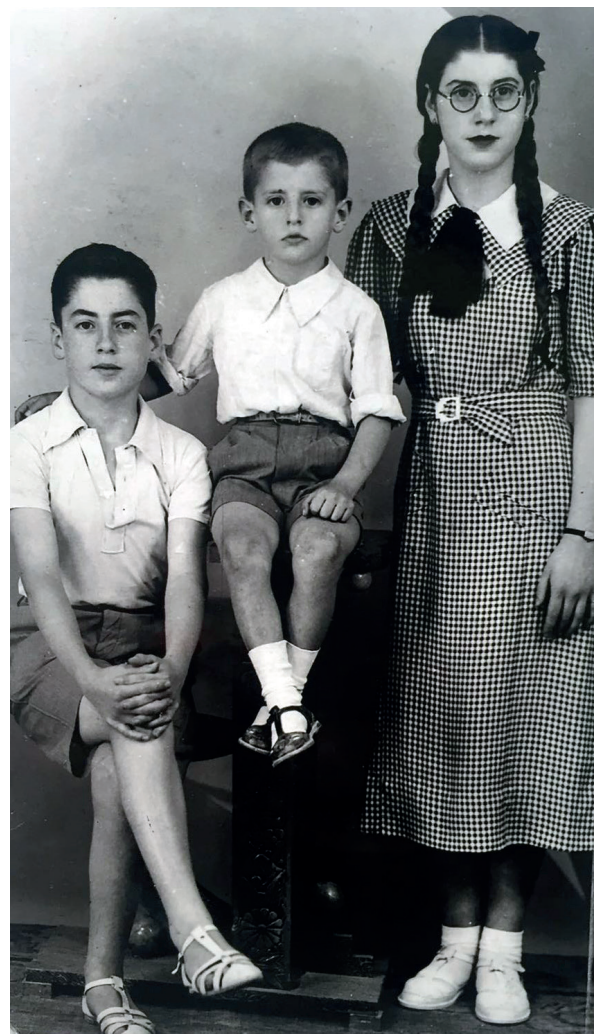

Els tres germans José Andrés, Paco i Pura.

A Gandia va estar exercint fins el començament de la guerra. En aquells moments ja era una persona molt reconeguda a Gandia; uns amics, sabedors que el seu catolicisme li podria ocasionar algun problema, li van aconsellar que se n'anara de Gandia amb tota la família a algun altre poble on pogueren passar més desapercebuts. I se'n van anar a Ondara, poble on ja havia estat de metge uns anys abans i era molt respectat, i s'hi van instal·lar a la Fonda de Salvador Ginestar, situada a la cantonada del carrer dels Arbres amb l'antiga carretera de Dénia (actualment encara és coneguda com la Fonda La Marina).

En els anys que havia estat de metge a Ondara havia fet molta amistat amb Santiago Boluda tot i que era més jove. Aquest, en assabentar-se de la seua tornada al poble i que s'estaven a la fonda, va anar a saludar-los i els va oferir una casa buida que tenia al carrer Roser cantonada carrer dels Arbres, molt a prop de la fonda, per tal que estigueren allí el temps que fera falta i sense pagar lloguer. El pare va instal·lar la consulta a la casa de l'amic Boluda; entrant a la casa a l'habitació de la dreta va ubicar la clínica amb l'aparell de rajos X amb la presa de terra corresponent (en aquells moments era un avenç considerable) i a l'habitació d'enfront va instal·lar



Curs 1942 a Gata amb el mestre Josep Borrell. Paco és a l'esquerra del mestre amb camisa blanca.

el despatx. Paco, a partir dels 6 o 7 anys ja vivia a Ondara. S'hi van estar fins poc després d'acabada la guerra, ja que l'any 1940, el pare se'n va anar de metge titular a la veïna Gata de Gorgos.

A Gata de Gorgos van estar fins febrer/març de 1943; però mantenien la relació amb la gent d'Ondara i més concretament amb els Boluda, tan és així

que al desembre de 1942 Pura Torrent, que ja tenia vint anys, va ser padrina de Teresa Boluda, la filla menuda del seu amic Santiago Boluda. En aquells moments a Josep Torrent ja li havien diagnosticat una malaltia coronària; a causa de l'experiència adquirida gràcies al seu pas per Fontilles, li van oferir treball al sanatori leprològic de Trillo (Guadalajara), treball que li garantia estabilitat professional, un sou fix i la proximitat a una gran ciutat com Madrid.

Van acceptar anar-se'n perquè el fill major volia estudiar enginyeria de monts i, de passada, els altres dos fills també podrien estudiar a Madrid. Paco arriba a Trillo amb dotze anys; allà van viure tres o quatre anys. En morir el pare, la vídua decideix anar-se'n a Madrid amb els tres fills. Poc després d'instal·lar-se mor la mare (uns deu mesos després del seu marit). El pare està soterrat a Trillo i la mare a Madrid. Paco quedava orfe amb 14 anys. Els tres germans es queden a Madrid per a acabar els estudis, gràcies a uns pocs diners que havien deixat els pares i la miqueta de renda de les terres de La Vall de Laguar. Paco alleugeria la càrrega econòmica familiar a base de beques. Va acabar el batxillerat a l'institut Ramiro de Maeztu de Madrid.

Fa els tres primers cursos de la carrera a Madrid, però cada estiu venia a la casa que havia heretat i feia de llaurador les terres de la família a la Vall de Laguar; Paco atenia la venda de les cireres, la gestió amb la cooperativa i acompanyava el seu oncle, Josep Andreu Ballester Frau, en totes les feines que s'havien de fer al camp; ell era un més del poble. Sa tia Joaquima, germana de son pare, l'acollia com si fóra un fill més; Paco tenia autèntica devoció a eixa família i, en especial a sa tia. La relació amb els quatre cosins germans Pepe, Conxa, Dora i Gerard també era molt intensa.

Paco Torrent sempre es va identificar tant amb el poble i la família que es considerava de La Vall de Laguar. En la introducció d'una entrevista que li va fer el cosí Gerard destinada a publicar-se a la revista La Veu d'Al-Ahuar el 1998, aquest afirmava que no hi havia camí, passets, avencs o tolls del terme que Paco no coneguera a la perfecció. Sempre d'aventures per la Jubea, la Solana, el Pinyonet o anant a caçar al barranc del Caina. Paco li comentava al cosí la "innocència" dels dèsset i divuit anys d'aleshores, quan anaven de nit a la font amb les xicones a fer-se un "bolauret" o "llimonà de paperet". I que començaven a fer-se els homes anant a beure cassalla i absent; gràcies al fet que li produïen cremor a l'estómac mai no li va agradar l'alcohol. Confessava que de jove volia ser llaurador; tenia decidit acabar el batxillerat i no estudiar més, però quan es va presentar al juny de 1950 a fer l'exàmen final i va suspendre, va agafar tal enrabiada que va decidir que no el suspendrien més; va estudiar tot l'estiu, va aprovar al setembre i va ser quan es va decidir a seguir estudiant i fer medicina pensant en el seu pare. No va parar d'estudiar.

Acabava l'entrevista recomanant als del poble que no perderen la carretera que anava de la Venta al riurau del Manyo i que lluitaren per conservar la denominació de "cireres de Laguar".



Número 0 de La Veu de Al-ahuar. Maig 1998.



A la comunió de la cosina Dora. 1949. Paco és el primer a l'esquerra.

El seu futur va començar a canviar el dia que el professor d'Anatomia, Gómez Oliveros, va demanar estudiants que sapien dibuixar per a il·lustrar un treball que volia publicar. Paco s'hi va presentar i va resultar guanyador. Poc després aquell professor va aconseguir la càtedra d'Anatomia a la Universitat de Salamanca i li proposa anar d'alumne intern i ajudant amb ell a aquella universitat. Paco li va dir de seguida que sí, perquè li era interessant econòmicament i perquè així s'allunyava de la tutela dels





Primera conferència al Col·legi Major Fray Luís de León. Salamanca. 1954, sent encara un estudiant.



1956. Fent d'extra a la pel·lícula "Orgullo y pasión".



1957. José Andrés i Paco a Moraira.

germans majors i guanyava autonomia. Amb aquesta decisió Paco ja donava mostres clares del seu acusat sentit d'independència.

En aquells anys s'havia estès l'opinió que els tres primers cursos a Salamanca eren més fàcils que a Madrid, en canvi, els cursos finals eren més difícils a Salamanca. Això va fer que Paco arribara a Salamanca més preparat que la majoria dels estudiants matriculats. Això el va animar, més tard, a prendre una decisió molt important: que es plantejara fer els quatre darrers cursos en dos anys.

Un altre moment important en la vida acadèmica de Paco va ser el dia que el citat professor li va encarregar que preparara un cor per a la classe de l'endemà. Se'n va anar al dipòsit de cadàvers de la Universitat. En obrir el cor, tal com li havia demanat el professor, es va adonar que havia contradiccions a nivell morfològic amb clares implicacions funcionals entre el cor d'aquell home que semblava que havia viscut més de 60 anys i allò que havia estudiat en els seus primers cursos de carrera. Aquella nit és quan li queda clar l'interès pel cor que li marcaria la vida. A l'endemà li exposa al professor el que havia pensat i aquest li contesta que, evidentment, amb el que se sabia de la medicina convencional hi havia aspectes que a ell també li generaven dubtes. Eixe fet i la decisió de seguir investigant sobre l'estructura i el funcionament del cor, investigació que ja no abandonaria mai, és el que provoca la pressa per acabar la carrera i modifica la matrícula per fer 4t i 5é en un curs i al següent fa 6é i 7é i així aconseguí acabar la carrera el 1955. I mentrestant continuava investigant sobre el cor per a mirar de resoldre el dubtes que havia experimentat. Sent encara un estudiant ja feia conferències a la Universitat i va publicar el seu primer treball l'any 1954, *El ciclo cardíaco*, sobre els seus avenços en la investigació. Va continuar els estudis, gràcies a una beca, part del 1955 i 1956 a la Universitat de Saint Andrew (Escòcia). En tornar va ingressar a l'exèrcit per a fer la *mili* i, com havia fet des de feia molts anys, es buscava la vida econòmicament accedint a beques o fent treballs diversos; és d'aquell any la foto fent d'extra en la pel·lícula *Orgullo y pasión*. Al cap d'un cert temps va rebre una carta de Gerhard A. Brecher, una eminència mundial en cardiologia i en la qual li exposava que havia llegit el seu treball i li ofería una beca d'investigació al seu departament si acceptava anar-se'n amb ell als EUA. Li comentava també que les hipòtesis que plantejava li van semblar molt interessants i l'animava a desplaçar-se a Augusta, Georgia. Paco mai no va saber com havia arribat la seua publicació a mans de Brecher.

Finalment, el 1958, Paco va acceptar anar-se'n, però abans ja havia fet oposicions i havia guanyat una plaça a un xicotet poble d'Ourense. Abans de marxar va demanar l'excedència i, de fet, mai va arribar a prendre possessió de la plaça. Però només s'hi va estar uns sis mesos als Estats Units, perquè al poc d'arribar ja va començar a tenir certs proble-

mes; el primer va ser que el cap del departament on havia de treballar li havia fet un pla de treball, però Paco li va contestar que no l'acceptava, que ell havia estat convidat per a desenvolupar el seu propi pla; una nova mostra del seu ferm sentit d'independència i integritat; li van exigir resultats en un mes i de no aconseguir-los hauria de transigir i adaptar-se al pla del departament. Va començar a treballar com un descosit i abans de dos mesos va aconseguir uns resultats que van ser satisfactoris per als americans.

A partir d'aquell moment el van deixar treballar al seu ritme i com a resultat de la seua gran capacitat de treball, una altra marcada característica del seu caràcter, als tres mesos li proposen començar a publicar algunes coses ja que havia obtingut suficient material per a fer-ho.

El problema ací va aparèixer quan li van comentar que l'article aniria signat pels responsables del departament en primer lloc i ell a continuació. Paco es va oposar rotundament i als americans no els va agradar gens la resposta. Paco, indignat, va consultar uns advocats i aquests li comenten que ho tenia difícil ja que estava treballant en un centre americà que li estava proporcionat l'ajut econòmic per a la seua investigació. Els advocats van comentar la situació amb els responsables americans i els van fer patent la postura de Paco. A resultes d'això li van proposar que fera unes vacances i mirara de tranquil·litzar-se. Paco, indignat, en assabentar-se que els advocats havien parlat de la seua postura amb el centre americà, va dir que sí, que faria unes vacances, però ja tenia al cap una altra opció.

Efectivament, Paco, tement l'apropiació del seu treball per part del departament americà, va recollir tot el material resultant de la seua investigació i se'n va anar. Va dir als del centre que aniria a recórrer un poc el sud dels Estats Units, però se'n va anar a New Jersey, al costat de Nova York, on havia uns emigrants de la Vall de Laguar, coneguts seus, que el van acollir a sa casa. Des d'allà li va enviar al seu germà el treball i quan aquest li confirma que l'havia rebut i estava per publicar, va decidir tornar.

A més dels problemes científics i acadèmics que estava vivint, la seua situació personal també va influir, i molt, en la seua decisió de tornar. Poc abans de marxar ja li havia comentat a Teresa que ella era la dona de la seua vida, que l'estimava i que volia que l'esperara. Ell se'n aniria a Amèrica, faria el treball que volia fer i quan estiguera més assentat ja es casarien.

En aquell moment Paco tenia 27 anys i ella només 16. I li ho va dir el dia abans d'anar-se'n a Madrid a agafar l'avió que eixia als dos dies. Era l'any 1958 i ella encara tenia tot el món per descobrir, era la menuda de la casa, molt sobreprotegida i per a ella Paco era el germà de la seua padrina, una persona que venia cada dia a casa. Teresa no el veia com un home, sinó com un amic de la casa.

Ell volia el compromís, perquè se'n anava i no sabia el temps que tardaria a tornar. La volia per a

compartir un projecte de futur. A tot això, Teresa no li va donar una resposta definitiva. Aquesta indefinició també va influir en la decisió d'accelerar el seu retorn en tenir problemes amb el centre americà. Sembla que Paco ja tenia clar que la seua vida personal era tant important o més que la científica i, a més, la volia viure ací i amb Teresa.

En tornar, es va quedar uns dies a Madrid per a recollir les seues pertinences i s'hi va instal·lar a la casa que tenia a la Vall de Laguar i així estava prop de Teresa. Va estar prop de tres mesos meditant sobre el seu futur; circumstancialment se'n va anar un metge italià de Fontilles i li van proposar la substitució. Va respondre afirmativament, son pare ja havia estat també a Fontilles en acabar la carrera, i va estar exercint prop de cinc anys. Es casaren al març de 1962, ella amb 19 anys i ell amb 30, i van anar a viure a Fontilles.

Allà s'hi van estar fins novembre de 1964 i al llarg d'eixe temps van tenir les dues filles M^a Teresa, el 1962 i Ester, el 1963, inscrites en el registre civil d'Ondara. Ella, pensant en el futur de Paco, va arribar a proposar-li d'anar-se'n a Madrid, ja que allà tindria més oportunitats, però Paco li va respondre que el seu lloc estava ací.

Al novembre de 1961, poc abans de casar-se va muntar una clínica al carrer Roser d'Ondara, cantonada carrer Sant Jaume; la mateixa casa on ja havia muntat la seua consulta son pare 30 anys abans, fins i tot va utilitzar la mateixa presa de terra que havia instal·lat son pare. Els Boluda, que havien viscut en eixa casa des que se'n van anar el pare de Paco i la família a Gata de Gorgos, s'havien traslladat a una casa nova al carrer Roser cantonada carrer Sant Josep i des d'aquesta casa va eixir Teresa de núvia; per tant aquella casa on havien viscut els pares de Paco tornava a estar buida i ara, de nou, la tornava a ocupar el fill de José Torrent.



Família Boluda: Santiago Boluda i Teresa Mollà, Rafael, Vicenta i Teresa. Aprox. 1948/49



Com acabem de comentar, paral·lelament a estar a Fontilles havia obert una consulta a Ondara. Però per a poder-ho fer necessitava autorització dels dos metges que hi havia en aquell moment, Arseni Albalat i Vicent Esteve; tots dos el van autoritzar. Ben prompte va començar a fer-se amb una clientela considerable, sobretot de Dénia, i també va haver algunes queixes d'intrusisme. L'autorització que tenia el facultava a atendre malalts a la seua consulta, però ell no podia anar a fer visites. Sembla que el fet que va ser el detonant d'un seguit de denúncies va ser que va entrar a una casa per tal d'atendre un xiquet que s'acabava d'ofegar a l'assut d'Ondara. Una mica cansat, va demanar i va obtenir una plaça per a fer les radiologies a la gent del pòsit de la Marina, treball que depenia de l'Institut Nacional de la Marina. Ven la casa de la Vall de Laguar i compra els darrers instrumentals tècnics per a radiografies que existien al mercat; el 7 d'octubre de 1962 obri la consulta a Dénia, a un pis del carrer Campos, tanca la d'Ondara i deixen Fontilles l'1 de novembre de 1964. Se'n van a viure a la caseta que tenien els Boluda a Ondara. El desembre de 1964 el tornen a denunciar, ara per no residir al mateix poble on tenia la consulta. Li van concedir dos mesos per traslladar-se. Van buscar un pis de lloguer a Dénia, al carrer Magallanes, enfront del mercat, i van deixar la caseta. Al poc de temps, el seu sogre Santiago Boluda, els va comprar un pis al carrer Campos. Ja instal·lats a Dénia, tingueren els dos fills, Paco el 1966 i Santiago el 1967.

Però tots aquests entrebancs no van interrompre la tasca investigadora de Paco. L'Ajuntament de Dénia el va autoritzar a utilitzar el laboratori de l'Institut Laboral per a els seus treballs. Però per a poder investigar necessitava treballar amb cors naturals, cors que aconseguia en un principi de l'escorxador de Gandia i li'ls duia Teresa; més tard van ser Juanito Garrido i també Teresa els que li'ls duien dels escorxadors d'Ondara i Dénia. Els cors els bollia el bidell de l'Institut. Preferentment eren cors de porc, de vaca i de bou, si bé els millors eren els de bou perquè, en ser més grans, facilitaven el treball.

La seua passió pel treball investigador era molt absorbent. Teresa comenta que, sovint, quan es feien les nou de la nit i Paco no havia arribat a casa, ella començava a preparar un entrepà per a dur-li'l a l'Institut, ja que donava per fet que eixa nit no anava a sopar.

Després de més de vint anys d'investigació, realitzada de forma independent i apartat de l'ortodoxia, sense comptar amb un gran equip ni amb el suport d'un centre investigador, va començar a viatjar pel món exposant la seua hipòtesi sobre el cor, sobretot a principis dels 70, començant per Estocolm, París, Milà, Londres, Roma, Amsterdam, Cambridge,... se'ns mostra una altra característica del caràcter de Paco, l'estima profunda per la seua dona i l'enorme valor que per a ell tenia la família.

En efecte, Paco sempre imposava com a condició innegociable que la seua dona l'havia d'acompanyar. El més llarg, de més de cinc setmanes, va ser un viatge becat per la Fundació Juan March l'any 1973 per a fer 29 conferències en universitats dels Estats Units (Harvard, Nova York, Chicago, Filadèlfia, San Francisco, Los Angeles,...). Teresa recorda que només un viatge va deixar d'acompanyar-lo. Al llarg dels viatges els xiquets es quedaven a casa, però anaven l'àvia Teresa d'Ondara i les germanes i amigues de casa, Maria i Pepica Ferrando Gil, a quedar-se amb ells a la casa el temps que durara el viatge. Aquestes dues germanes, Pepica encara viu i Maria va morir a casa de Paco. Vivien enfront de la casa dels Boluda al carrer Roser, on va estar la consulta de Josep Torrent, més tard, la vivenda dels Boluda i després la consulta de Paco Torrent, i tenien una gran amistat amb les dues famílies.

El 1972 el nomenen Professor Associat del Departament de Fisiologia de la Universitat Autònoma de Barcelona. L'any 1973 va trobar la resposta a l'enigma mèdic sobre l'estructura anatòmica del cor que durava més de 500 anys: el cor està format per una única banda muscular, plegada sobre si mateix en forma helicoidal i bombeja la sang mitjançant la torsió de l'esmentat múscul. Aquest descobriment venia a revolucionar la medicina del cor, però no va ser acceptat d'immediat per la comunitat mèdica i va trobar molta oposició. Va tardar més de vint anys a aconseguir el reconeixement al seu treball. El director de l'Hospital de Sant Pau de Barcelona, Francesc Carreras, va dir que Torrent va ser un "geni del seu temps" que va possibilitar que finalment s'entenguera com funciona el cor.

L'any 1973 va estar convidat per l'Hospital Nacional del Cor del Regne Unit per a pronunciar la conferència anual de la institució en la seu de la Reial Societat de Medicina. Era la primera vegada que un espanyol intervenia en eixa solemne reunió acadèmica. Destacats especialistes britànics consideraven l'aportació de Torrent com una de les més transcendents de la cardiologia fonamental del segle XX.



Lliurament del premi Miguel Servet



El 1974 li fou concedit a Ginebra el Premi Miguel Servet; el 1978 amb l'avinença de la, en aquells temps, reina Sofia i promogut per l'Arxiduc d'Àustria i pel Comte Juan Popstatzky Liechtenstein, va ser proposat per al premi Nobel a proposta del Ministeri d'Educació i Ciència. El 1996 és nomenat *Fellow* de la Societat Europea de Cardiologia i també se li concedeix la medalla d'or de la Sociedad Española de Cardiologia.

Com a contrast, durant tres anys consecutius va ser proposat per especialistes i intel·lectuals per al premi valencià Rei Jaume I d'Investigació i les tres vegades fou desestimat.

El 1993 va dissenyar un model plegable de la banda miocàrdica ventricular i el 1997 va emetre una hipòtesi, segons la qual la contracció progressiva de la banda muscular era capaç d'explicar l'expulsió i succió de la sang.

Va publicar diverses monografies sobre l'anatomia i la fisiologia cardíaca i nombrosos articles en revistes científiques espanyoles i en estrangeres del prestigi de *Circulation* o el *European Journal of Cardiothoracic Surgery*.

El 15 de febrer de 1994 va tancar la consulta de Dénia i es va dedicar plenament a la tasca investigadora i divulgativa. Va efectuar nombroses conferències en universitats i centres d'investigació de tot el món i seguia publicant articles en revistes científiques.

Al febrer de 2005 va ser invitat a donar una conferència en un congrés de cardiologia a Madrid i va realitzar una dissecció d'un cor davant l'auditori. En acabar el públic dempeus el va ovacionar, un reconeixement que havia tardat més de vint anys en arribar. En acabar la conferència li va comunicar a Teresa que no es trobava bé i va morir poques hores després a causa d'un infart.

Paco Torrent, en paraules de Juan Cosin Aguilar, "era un ser lliure, amo del seu temps i dels seus arguments" i Jane Somerville, a Londres en 1970, va dir que Paco li semblava un "Leonardo da Vinci" en veure com dibuixava i perquè tenia característiques d'un home del Renaixement, era intel·ligent, culte, curiós, imaginatiu, inconformista i amb molt de sentit comú. El seu interès pel dibuix i l'art el va dur a treballar la perspectiva i el relleu des d'una òptica gens habitual; el material base utilitzat era la fusta en làmines de poc gruix, que treballada per les seues mans esdevenia rajoles, llambordes, blocs en arcades i façanes, i superposades aconseguia un relleu i una perspectiva sorprenents. Però la gran màgia de les seues obres li la conferia la utilització de la il·luminació, que, jugant amb les ombres, aconseguia una profunditat i una perspectiva fora del corrent. Fins i tot va arribar a exposar a la Maison



Exposició a París. 1992. Carrer Major.



Dibuixos il·lustratius d'uns apunts de Paco.

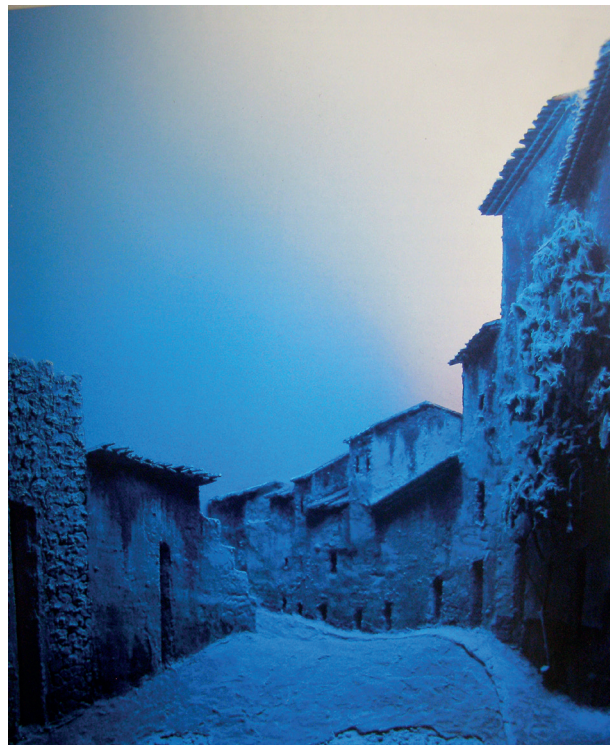

Exposició a París. 1992. Lumières.





Exposició a París. 1992. Esclava sumèria.

de la UNESCO, a París, el 1992, un grup d'obres sota el títol ben expressiu de Luminia. També va tenir un període, concretament quasi tot l'any 1990, en què va col·laborar amb el setmanari comarcal *Canfali* amb articles setmanals en els quals exposava les seues opinions sobre temes socials, filosòfics o d'actualitat. Fins i tot, hi ha un aspecte de Paco completament desconegut com era que, a resultes de la seua inquietud i curiositat, també va intentar resoldre problemes més domèstics, així, el 1964, quan encara vivia a Ondara, va registrar a l'Oficina Espanyola de Patents i Marques l'invent d'un "tap per a envasos contenidors de fluids a pressió".

Paco, a més de les característiques que alguns metges i coneguts li van atribuir, era una persona amb caràcter i molt propera a la gent, assequible, cordial, d'ací el seu èxit com a metge de consulta. Però crec que les seues tres grans passions, i pel que he pogut constatar amb les entrevistes que he fet, que definien molt bé el seu caràcter, eren la seua dona Teresa i els fills: mai no feia un viatge sense Teresa; la seua enorme capacitat de treball dirigi-

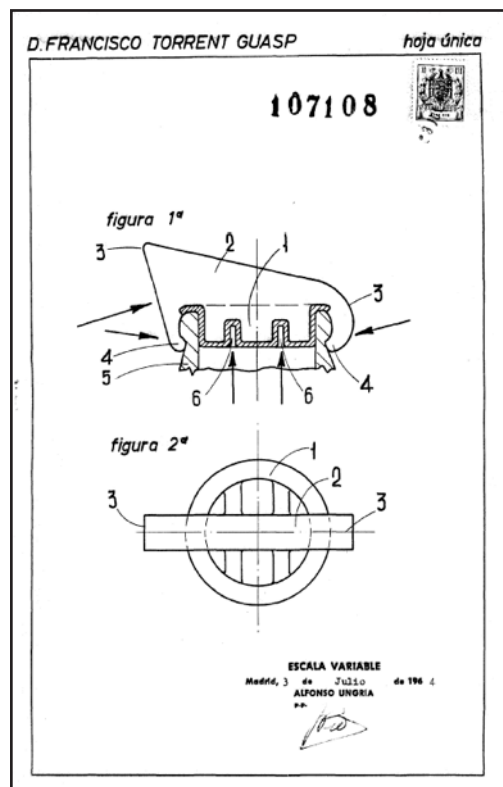
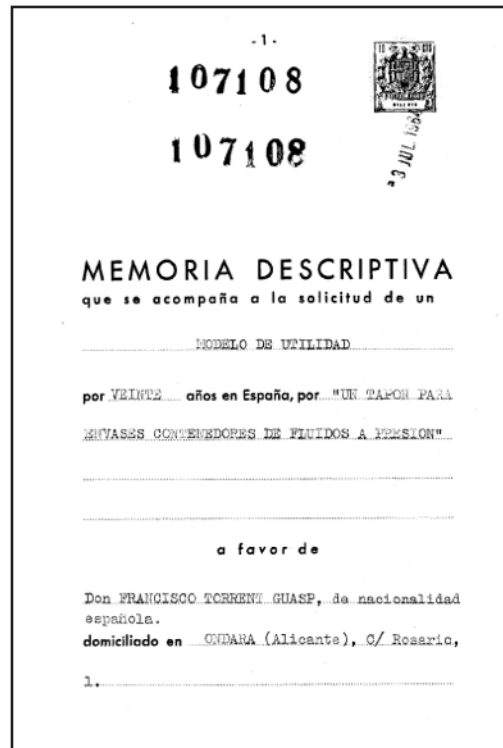

Part de la memòria que va presentar, l'any 1964, a l'Oficina Espanyola de Patents i Marques.



Paco i Teresa. 1967.



Paco i els fills al Marroc. 1977.



Ondara, 30-11-1970, arribant a l'Ajuntament on el proclamaran Fill Adoptiu



Algunes de les nombroses publicacions de Paco Torrent.

da a la investigació, que li feia perdre el control de les hores, i una profunda estima per la seua terra, ja que va tenir ofertes de mig món que li haurien facilitat el seu treball investigador, però mai no va voler deixar la seua terra. Sempre signava els seus articles amb el seu nom i *Dénia. Spain*.

Però, com passa sovint amb els genis, al costat d'admiracions i reconeixements també hi ha rancors i oblit.

El 30 de novembre de 1970 el Ple de l'Ajuntament d'Ondara va acordar per unanimitat proclamar-lo Fill Adoptiu. Benissa li va dedicar un carrer l'any 1985. El 1991 va ser l'Ajuntament de Dénia el que el va declarar Fill Adoptiu de la ciutat.

L'Ajuntament de Dénia, al juny de 2008, va acordar, per unanimitat de tots els grups polítics, sol·licitar a la Conselleria de Sanitat que l'hospital comarcal que s'estava construint portara el seu nom, petició que, com ja hem vist, no va ser atesa.

Més tard Mediapro i TVC van realitzar el documental *L'home que va desplegar mil cors*, que es va emetre en desembre de 2008 per TV3. El 2010 s'emetria també per TVE-2.

Amb tota sinceritat he de dir que em sembla poc el reconeixement que les nostres institucions locals han fet per preservar i honorar la memòria del metge més rellevant que ha donat mai la nostra comarca i, possiblement, el país.

Crec que no estaria de més tornar a fer una campanya involucrant ara a tots els pobles de la comarca per tal de reclamar que l'hospital comarcal duga el nom del metge Paco Torrent Guasp.

Aprofite per a agrair la col·laboració i la paciència que han tingut amb mi, sotmetent-se al meu interrogatori, Teresa Boluda, Paco Torrent Boluda i Dora i Gerard Ballester Torrent. Gràcies.

